

SVEIKI ATVYKEI KROVINIŲ PASAULI!



„Novoform Siebau“ CARGO SEKCINIAI VARTAI



Ar jau susipažinai su
naujaisiais CT 45 ir CT 67
tipų CARGO VARTAIS?



„Novoferm Siebau“ – patikima kokybė

- 1993 Įsiliejimas į „Novoferm Group“
- 1996 Sukuriami CARGO vartai krovininių transporto priemonių kėbulams
- 2013 Gaminių portfelį papildo aliumininiai vartai
- 2018 Sukuriami izoterminiai vartai CT-67 su veiksmingu pirštų apsaugu
- 2022/23 Sukuriami šviežių produktų pristatymo automobilių vartai CT-45 su veiksmingu pirštų apsaugu

Nuo 1996 m. esame patikimu partneriu savo klientams, dirbantiems krovininių transporto priemonių pramonės srityje.

Mūsų CARGO vartų galima rasti visų modelių furgoninėse transporto priemonėse ir furgonų kėbuluose, jie yra daugelio transporto priemonių gamintojų pasiūlos asortimento neatskiriama dalimi.

Konstruktivus bendradarbiavimas su klientais ir jų keliami specialieji reikalavimai – tai pagrindas, į kurį remiamės nuolat ir sėkmingai tobulindami CARGO vartus.

 TYLUS NAKTINIS PRISTATYMAS	4
 PASLAUGOS FARMACIJOS ĮMONĖMS	6
 BRANGŪS KROVINIAI	8
 SAUGUS TRANSPORTAVIMAS	8
 APSAUGOTI NUO ĮSILAUŽIMO	8
 VĖSINAMI KROVINIAI	10
 ŠVIEŽIŲ PRODUKTŲ PRISTATYMO PASLAUGOS	10
 XL KODO SERTIFIKATAS	12
 EKO LOGIŠKA	14
 TAUSOJA ENERGIJĄ	14
„SIEBAU“ PERSPEKTYVOS	16
INFORMACIJA REIŠKIA BENDRAVIMĄ	18
KLIENTŲ PASITIKĖJIMAS	20
ĮRANGOS TECHNOLOGIJA	24
CARGO SERTIFIKATAI	26



Kai tai svarbu:

TYLUS NAKTINIS PRISTATYMAS

Silence is golden!

Būti laiku – tai neretai reiškia: pristatyti naktį! Greitai, išsaugant šviežumą, kai tik prasideda pardavimai. Taip mes įpratę.

Tai, kas vienam gerai, kitam blogai? CARGO vartai ypač tyliai juda ir taip veiksmingai padeda sumažinti triukšmą. Vartai gali būti sertifikuoti pagal PIEK.

CT-67 vaizdai iš vidaus

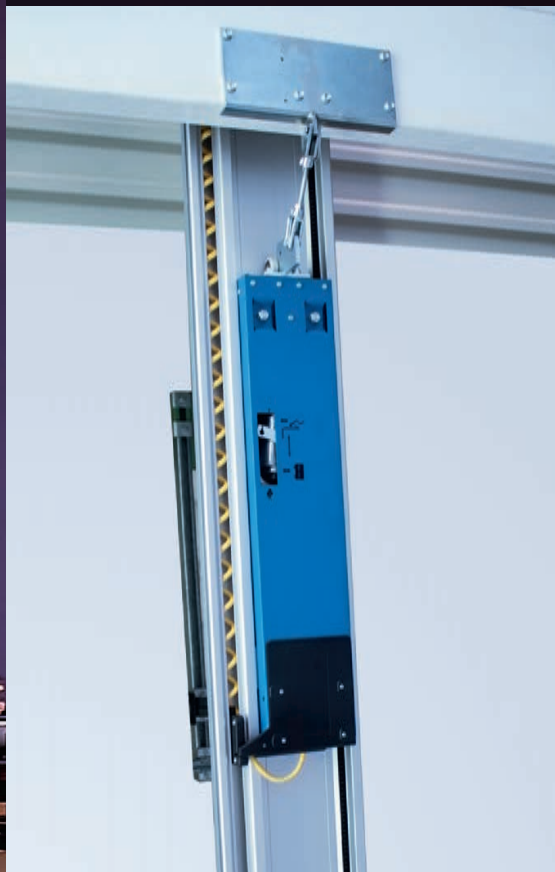
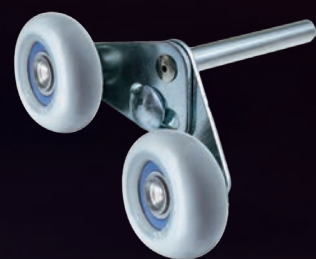



PASLAUGOS FARMACIJOS ĮMONĖMS

Sveikatos kroviny – visą parą

Greitos ir saugios transportavimo sąlygos užtikrina sklandžius procesus laikant ir paskirstant daugiausia jautrius farmacijos produktus.

Vartai skirti farmacijos srities pervežimams.



CT-67 sekcijos





BRANGŪS KROVINIAI SAUGUS TRANSPORTAVIMAS APSAUGOTI NUO ĮSILAUŽIMO

Viskas, ką mėgstate ir branginate...

CARGO vartai – tai naujausios technologijos:
kūrybingos saugos koncepcijos ir aukščiausio lygio gamyba.
CT-60 konstrukcijos ir aliuminis sertifikuoti



CT-67 sekcijos





VĖSINAMI KROVINIAI ŠVIEŽIŲ PRODUKTŲ PRISTATYMO PASLAUGOS

Šių penkių kolegų tyrlaukiuose vargu ar reikia rūpintis šviežumu, o kituose regionuose būtinos brandžios technologijos.



CT-60 sekcijos



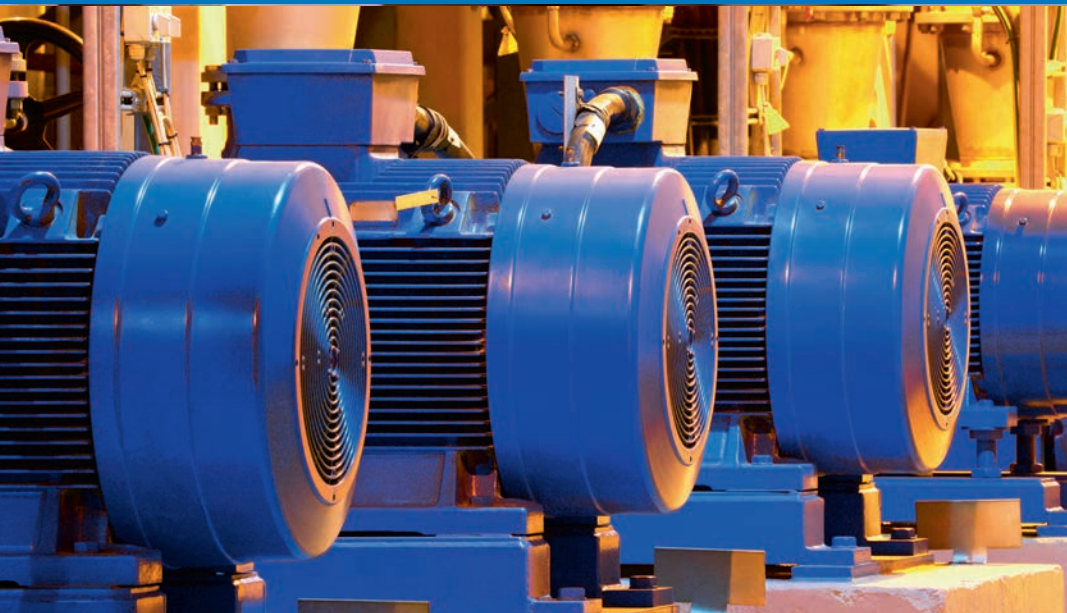

XL KODO SERTIFIKATAS

CARGO vartai su XL KODO sertifikatu buvo sukurti ypač sudėtingam sunkių daiktų transportavimui. Atitinka teisinius reikalavimus – didesnės nei 8,1 t vartų apkrovos saugos sertifikatas.

8,1 t

XL kodus

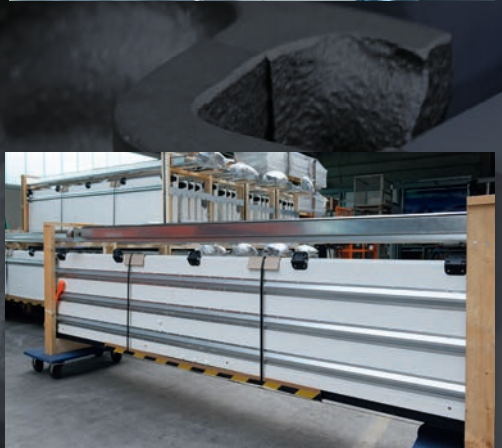

EKO LOGIŠKA TAUSOJA ENERGIJA,



EKOLOGIJA – JAU NE VIEN TIK ŽVAIŽDĖSE!

Aplinką tausojantys gaminiai – nuo pat pradžių

„Novoferm Group“ aplinkos apsaugos, darbuotojų sveikatos ir saugos politika – tai uždara vadybos sistema, apimanti visus darbuotojus ir procesus. Nuolat aktyviai stengiamės geriau apsaugoti aplinką ir nepakenkti jai. Siekdami veikti kuo tvariau, į šį procesą įtraukiame ir klientus bei tiekėjus. Kurdami ir gamindami stengiamės naudoti perdirbamas medžiagas ir taip sumažinti išmetamą CO₂ kiekį bei išvengti pavojingų medžiagų. Taip nuo pat pradžių gimsta aplinką tausojantys gaminiai.

„SIEBAU“ PERSPEKTYVOS

Prekių ženklą sėkmę lemia daugybė gerų priežasčių: kuriame patrauklias gaminių koncepcijas, turime moderniausius gamybos įrenginius, nustatome kompromisų nepripažįstančius kokybės standartus.





INFORMACIJA REIŠKIA BENDRAVIMĄ



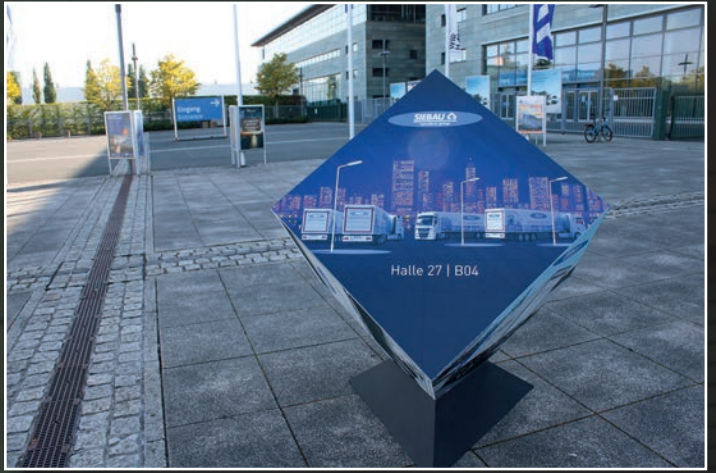

KLIENTŲ PASITIKĖJIMAS

VAK



KAROSSERIEWERK
MEYER
GÖTTINGEN

SCHWARZMÜLLER

 **WEKA**
Fahrzeugbau

DOLL

 **GK** GRÜNENFELDER
creating mobility







ĮRANGOS TECHNOLOGIJA

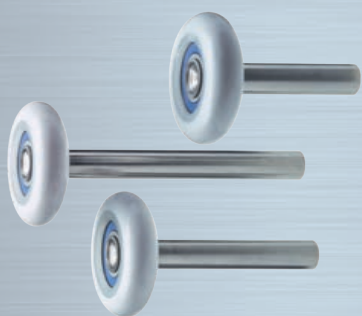

5 kartos atraminiai ritinėliai su 2-komponenčiu išoriniu apgaubu. 2022 m. informacija



Naujasis sudvejintasis ritinėlis, 2022 m. informacija



Nerūdijančiojo plieno langas su dvigubu stiklu, įsigyjamas pasirinktinai



Vidinis užraktas su įleistine įgilinta rankena



Naujasis vidinis užraktas, vaizdas iš vidaus



Mechaninis fiksatorius, įsigyjamas pasirinktinai



XL KODO reikalavimus atitinkanti konstrukcija



Maisto tiekimo furgonas, CT-39



Aliumininiai vartai



Maisto tiekimo furgono vaizdas iš vidaus



CARGO vartų CT-67 vaizdas iš vidaus

CARGO SERTIFIKATAI

TUV NORD Confirmation
for a roller door

Product name: Cargo Tor 60CTAT Manufacturer: Novoferm Siebau GmbH
Serial no.: 24705793 Address: Beckswiese 23
57223 Kreuztal/Buschhofen



**This device fulfills PIEK
nighttime delivery standards
< 60 dB(A)**

place/date: Hannover, 2011-11-16
tester: Volker Werner
phone: +49 511 986 2027
fax: +49 511 986 2233
email: vwerner@tuv-nord.de

811 11 002 002

TUV SAAR Zertifikat 02189/041014-01

Novoferm Siebau GmbH
Beckswiese 23
57223 Kreuztal

ISO 9001:2008

Entwicklung, Herstellung und Vertrieb von Cargos

Dieses Zertifikat ist gültig vom 07.08.2017 bis 14.08.2018.
Die Aufrechterhaltung der Zulassungserfüllung erfolgt durch folgende
Überwachungsmaßnahmen vor dem 15.07.2019
durchzuführen werden.
Ausgabe 3

Für diesen Zertifikatsausweis wurden mehrere Zertifikate ausgestellt
Hauptgeschäft Nr. 02189/041014-02

SGS **DÜKS**

1 Seite 1

PRÜFERBERICHT

SKG-IKOB

Berichtsnummer: 1481238
Datum Prüfung: 4. März 2015
Datum Bericht: 26. September 2015
Auftraggeber: Novoferm Siebau GmbH
Beckswiese 23
57223 Kreuztal
Deutschland

Umfang Bericht: Dieser Bericht umfasst 21 Seiten (einschließlich Anlagen)

Betref: Einweisung der Einbruchhemmung gemäss EN 1627:2011 & EN 506:2012 eines Cargo Tor mit Abmessungen: B x H 2330 x 2400 mm hergestellt aus dem Profilsystem Neuluxstar

Bezeichnung: Cargo Tor 60 EDH
Prüfer: C. Walter, M. Pates, M. Rhebergen, J.O. van de Wiering
Prüfbehörde: J.Y. Bensch
Schlüsselnummer: Das Cargo Tor von Novoferm Siebau GmbH nach der System-Eigenerschaft enthält Einbruchhemmung gemäss EN 1627:2011 & EN 506:2012

811 11 002 002

Letter of Conformity

Actuali Doorfit Systems B.V. Tel: +31337074889
Prinsengr 51, Fax: +31336508877
3821AP Amersfoort www.doorfitsystems.nl
Netherlands info@doorfitsystems.nl

Actuali Doorfit Systems B.V. hereby certify under sole responsibility conformity of the product

Article number	DL-4 / DL-4 Lite
Type	Doorfit
Under Trade name	Doorfit
Imported through	Actuali Doorfit Systems BV

With the essential requirements of the following EC Directives:

2004/104/EC	2004	Directive for motor vehicles and electrical/electronic sub assemblies (EMC) related to the radio interference (electromagnetic compatibility) of vehicles, (including the old version 72/245/EEG).
CSRP 25	2002	Emission - Vehicles, Boats and Internal Combustion Engine powered Vehicles (for protection of on board receivers).
ISO 7637-2+A1	2008	Transient immunity
ISO 11452	2008	RF electromagnetic field immunity general
ISO 11452-3	2003	Transverse electromagnetic mode (TEM) cell

Testreport generated by KEMA quality B.V. - Amhem nr. 2130144-0501-QUA/EMC

Awarded on: 20 Juli 2012

Managing director: T.G.H. Houben



PRÜFERBERICHT TESTREPORT
Nr.No. 34527

Anerkannte Prüfstelle
Beauftragter: **TUV SUD Industrie Service GmbH**
Kette- und Klimatechnik
ATP Prüfzentrale

Wärmegedämmtes Rolltor
Hersteller: **Novoferm Siebau GmbH**
Hessstraße 5
57223 Kreuztal

Auftraggeber
Oskar: **Novoferm Siebau GmbH**
Hessstraße 5
57223 Kreuztal

Auftragsumfang
Scope of the order: Bestimmung des zusätzlichen Wärmestromes durch ein wärmegedämmtes Rolltor in Anlehnung an die ATP-Überspannungen, Anlage 1, Anhang 2, Ziffer (7) - (15) Determination of the additional heat flow through a thermal insulated roller shutter according to the ATP agreement, annex 1, appendix 2, paragraph (7) - (15)

Eingabedatum
Date of delivery: 28.09.2009

Prüfzeitraum
Period of testing: 28.09.2009 - 01.10.2009

Prüfer
Person of test: München

Prüfungsort
Place of test: München

Prüfungsmethode
Method of test: Übereinstimmung über die internationale Befreiung leicht veränderlicher Lebensmittel und über die besonderen Befreiungsregeln, die für diese Befreiungen zu verwenden sind (ATP) Agreement on the international carriage of goods able to satisfy and on the special agreement to be used for such carriage (ATP)

Das Prüfgut entspricht den im Auftrag und dem Auftraggeber vereinbarten Bedingungen. Nothing is to be held responsible for the use of the tested product.

1 Seite 1 von 2

TÜV NORD Mobilität GmbH & Co. KG

Zertifikat über Prüfungen zur Ladungssicherung und Festigkeit von Fahrzeugaufbauten nach DIN EN 12642, Anhang A (2007-01) und DIN EN 283 (1991-08)

8114379533-PB1-Z1

Hersteller	Novoferm Siebau GmbH Beckswiese 23 57223 Kreuztal
Objekt	Sandwich Rolltor
Typ	Cargo Tor 39 XL
Max. Nutzlast in [kg]	27.000 (rückwärtiger Einbaue)
Max. Achsabmessungen B x H in [mm]	2.400 x 2.750

2 Angaben zur Ausstattung
Nachgewiesene Prüfkritere (DIN EN 12642, Anhang A) **8.100 daN**

- Rolltor aus Sandwichprofilen mit innen verschraubten Typ Cargo Tor 39 XL

Der Zustand des Fahrzeugaufbaus ist vom Fahrzeughalter/Fahrzeugnutzer gem. V02 2700 jährlich durch eine befähigte Person zu überprüfen und gemäß Herstellerangaben zu dokumentieren.

3 Zusammenfassung
Das vorstehend beschriebene Rolltor erfüllt die Anforderungen der DIN EN 12642 Code XL für eine Nutzlast bis zu 27.000 kg (rückwärtiger Einbau 0,3 x P). Die Anforderungen der DIN EN 283 bis zu einer Nutzlast von 20.250 kg sind ebenfalls erfüllt (Steward 0,4 x P).

TÜV NORD Mobilität GmbH & Co. KG
Prüf- Institut für Fahrzeugtechnik und Mobilität
Novoferm Siebau GmbH, Beckswiese 23, 57223 Kreuztal
Geschäftsstelle Hannover
Fachgruppen Ladungssicherung

Hannover, 02.03.2017
Kreuztal, 28.03.2017

Uwe Mante: Frank J. Schubert

Dieses Zertifikat ist nur gültig in vollständiger Form. Es basiert auf dem zugehörigen Prüfbericht und unterliegt technischen und/oder gesetzlichen Änderungen. 8114379533-PB1-Z1 Seite 1 von 1

TÜV NORD Mobilität GmbH & Co. KG

Zertifikat über Prüfungen zur Ladungssicherung und Festigkeit von Fahrzeugaufbauten nach DIN EN 12642, Anhang A (2017-03) und DIN EN 283 (1991-08)

8115251035-PB1-Z1

Hersteller	Novoferm Siebau GmbH Beckswiese 23 57223 Kreuztal info@novoferm.com 07710 2030
Objekt	Sandwich Rolltor
Typ	Cargo Tor 39 XL
Max. Nutzlast in [kg]	27.000 (rückwärtiger Einbau)
Max. Achsabmessungen B x H in [mm]	2.400 x 2.750

2 Angaben zur Ausstattung
Nachgewiesene Prüfkritere (DIN EN 12642, Anhang A) **8.100 daN**

- Rolltor aus Sandwichprofilen mit innen verschraubten Typ Cargo Tor 39 XL mit oder ohne Verschraubung

Der Zustand des Fahrzeugaufbaus ist vom Fahrzeughalter/Fahrzeugnutzer gem. V02 2700 jährlich durch eine befähigte Person zu überprüfen und gemäß Herstellerangaben zu dokumentieren.

3 Zusammenfassung
Das vorstehend beschriebene Rolltor erfüllt die Anforderungen der DIN EN 12642 Code XL für eine Nutzlast bis zu 27.000 kg (rückwärtiger Einbau 0,3 x P). Die Anforderungen der DIN EN 283 bis zu einer Nutzlast von 20.250 kg sind ebenfalls erfüllt (Steward 0,4 x P).

TÜV NORD Mobilität GmbH & Co. KG
Prüf- Institut für Fahrzeugtechnik und Mobilität
Novoferm Siebau GmbH, Beckswiese 23, 57223 Kreuztal
Geschäftsstelle Hannover
Fachgruppen Ladungssicherung

Hannover, 09.01.2018
Kreuztal, 11.01.2018

Uwe Mante: Frank J. Schubert

Dieses Zertifikat ist nur gültig in vollständiger Form. Es basiert auf dem zugehörigen Prüfbericht und unterliegt technischen und/oder gesetzlichen Änderungen. 8115251035-PB1-Z1 Seite 1 von 1

TÜV NORD Mobilität GmbH & Co. KG

Zertifikat über Prüfungen zur Ladungssicherung und Festigkeit von Fahrzeugaufbauten nach DIN EN 12642, Anhang A (2007-01) und DIN EN 283 (1991-08)

8110289809-PB1-Z1

Hersteller	Novoferm Siebau GmbH Beckswiese 23 57223 Kreuztal
Objekt	Aluminium Rolltor
Typ	Alu Cargo Tor
Max. Nutzlast in [kg]	27.000 (rückwärtiger Einbau)
Max. Achsabmessungen B x H in [mm]	2.400 x 2.750

2 Angaben zur Ausstattung
Nachgewiesene Prüfkritere (DIN EN 12642, Anhang A) **8.100 daN**

- Aluminium Rolltor aus Hubkammerprofilen Typ Alu Cargo Tor

Der Zustand des Fahrzeugaufbaus ist vom Fahrzeughalter/Fahrzeugnutzer gem. V02 2700 jährlich durch eine befähigte Person zu überprüfen und gemäß Herstellerangaben zu dokumentieren.

3 Zusammenfassung
Das vorstehend beschriebene Rolltor erfüllt die Anforderungen der DIN EN 12642 Code XL für eine Nutzlast bis zu 27.000 kg (rückwärtiger Einbau 0,3 x P). Die Anforderungen der DIN EN 283 bis zu einer Nutzlast von 20.250 kg sind ebenfalls erfüllt (Steward 0,4 x P).

TÜV NORD Mobilität GmbH & Co. KG
Prüf- Institut für Fahrzeugtechnik und Mobilität
Novoferm Siebau GmbH, Beckswiese 23, 57223 Kreuztal
Geschäftsstelle Hannover
Fachgruppen Ladungssicherung

Hannover, 15.07.2013
Kreuztal, 12.08.2013

Uwe Mante: Dirk Göttinger

Dieses Zertifikat ist nur gültig in vollständiger Form. Es basiert auf dem zugehörigen Prüfbericht und unterliegt technischen und/oder gesetzlichen Änderungen. 8110289809-PB1-Z1 Seite 1 von 1

Vietos poreikis: CARGO vartai su spyruokliniu velenu

Kad būtų apskaičiuoti tikslūs vartų matmenys, užpildykite pažymėtus laukus.

Horizontalusis pjūvis

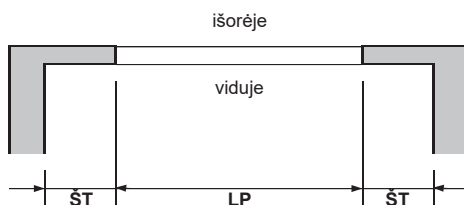

Vertikalusis pjūvis

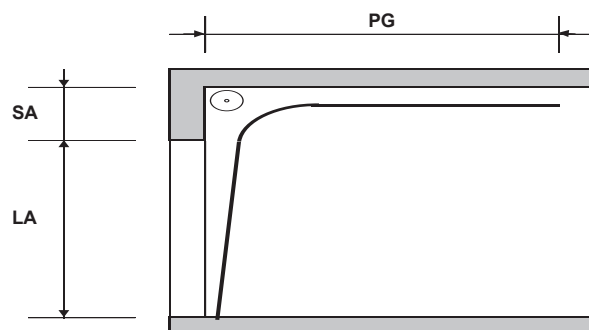

ŠT = Šoninis Tvirtinimas	ŠT = min. 60 mm
LP = Laisvasis Plotis	SA = min. 200 mm
SA = Šamos Aukštis	PG = LA + 120 mm
LA = Laisvasis Aukštis	Horizontaliųjų bėgelių ilgis: LA + 1100 mm
PG = Padėjimo Gylis	

Bus naudojama Šaldomajame furgone
 Šviežių produktų pristatymo furgone
 Sausiesiems kroviniams

Užraktas Išorėje
 Viduje
 Viduje su sukamąja rankena išorėje

Spalva _____

Pastabos / ypatingi pageidavimai

Prašau / prašome
pateikti daugiau
informacijos

Vardas, pavardė _____

Telefonas _____

Įmonė _____

Mobilusis telefonas _____

Gatvė _____

Atsiųskite adresu info@siebau-cargo.com
www.siebau-cargo.com

Pašto kodas / vieta _____



TIKIMĖS PASIMATYTI



Novoferm Siebau GmbH
D-57223 Kreuztal
Tel. +49 27 32 202-260
Telefaksas +49 27 32 202-291
info@siebau-cargotore.com

www.siebau-cargotore.com